



VOLVO

VERKSTADS- MEDDELANDE

PERSONVAGNAR

BETR.

AUTOMATISK
VÄXELLÅDA

PRODUKT

P

GRUPP

44

NR

DATUM

Juni 1972

26

Centrifugalregulator av ny typ

En centrifugalregulator av ny typ har införts på samtliga våra automatväxellådor (se även VMP - 44 - 25). Tillverkningsnr. för införandet på de olika växellådorna är följande:

211 - 3446 321 - 3722 323 - 2634 325 - 2142 327 - 2698
329 - 1160 351 - 3563 375 - 1001 319 - 2971

Efter förbrukning av tidigare regulatorer kommer endast den nya typen att lagras. Detaljnr. kommer att meddelas av vår reservdelsavdelning.

Vid montering av den nya regulatorn beaktas följande:

1. Den tidigare låsringen och kulan som styrde regulatorn på axeln används ej längre.
2. Regulatorn monteras med oljeutsläppet (A), på bilden vänt bakåt.
3. "Stiftet" (B) på skruven skall placeras i hålet för den tidigare kulan.
4. Skruven dras åt med 20 - 25 NM (2,0 - 2,5 kpm). Åtdragningsmomentet får inte överskridas. Observera att fjäderbrickan (C) i en del fall inte pressas ihop helt vid åtdragning av skruven.

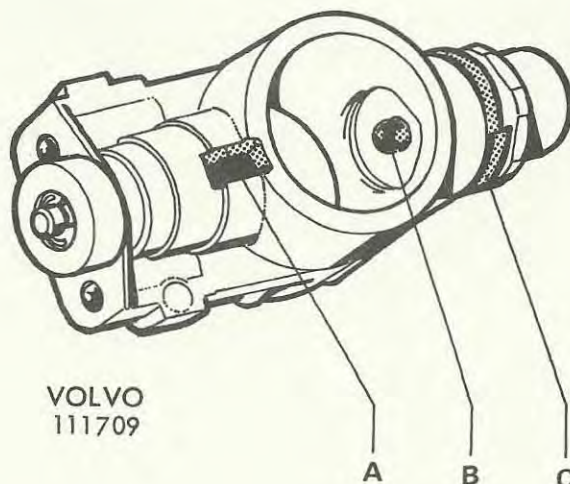

VOLVO
111709

Tillägg till VM produkt P grupp 44 nr 26Spontana nedväxlingar

Det har visat sig att spontana nedväxlingar ibland kan förekomma med vissa exemplar av den nya regulatorm. Detta händer vid hastigheter över 110 km/tim. och avhjälpes normalt genom byte av komplett regulator.

Finns ej någon ny regulator tillgänglig kan den felaktiga åtgärdas genom att en bricka 0,5-0,7 mm tjock placeras under låsfjädern på regulatorkolven.

AB Volvo Reservdelar tillhandahåller endast åtgärdade regulatorer. Detaljnummer framgår av deras information grupp P 41 nr 40.