

PRODUKT	AVD.	GRUPP
P	6	64
BETR.		NR
Rattaxel 240, 260		19
		DATUM
		Jan. 79

Servicemeddelande

Sida 1 av 2

Makulera tidigare SM P-6-64-19 av dec. 78. Meddelandet är omarbetat.

Kontroll och inställning av rattaxel. Gäller fr.o.m. 79 års modell samt 78 års modell med ZF servostyrning

Denna kontroll ska utföras efter varje ingrepp på rattaxeln.

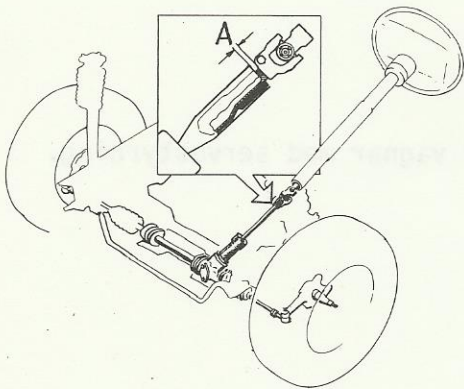

Avståndet A mellan övre rattaxelknuten och ansatsen på nedre rattaxeln ska vara:

vid kontroll 10-19 mm
vid inställning 15 mm

Om avståndet, vid kontroll, visar sig vara fel, ska inställning utföras enligt nedanstående:

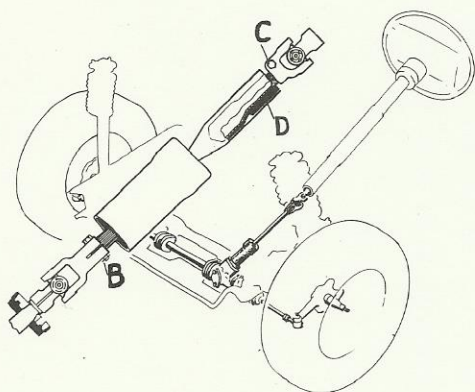

- Dra upp skyddet^{*)} från nedre rattaxelknuten.
- Lossa nedre rattaxelknutens övre skruvförband B. Lossa skruven endast så mycket att skallen släpper från knuten.
- Lossa övre rattaxelknutens nedre skruvförband C. Lossa skruven endast så mycket att skallen släpper från knuten.
- Ställ in avståndet A genom att föra nedre rattaxeln D uppåt eller nedåt. Se till att inte övre rattaxelns läge ändras då detta påverkar avståndet mellan ratten och rattkåpan.
- Dra åt skruvförbanden B och C. (25 ± 5 Nm ($2,5 \pm 0,5$ kpm)).
- För tillbaka skyddet^{*)} för nedre rattaxelknuten.

*)

Gäller ej vagnar med servostyrning.

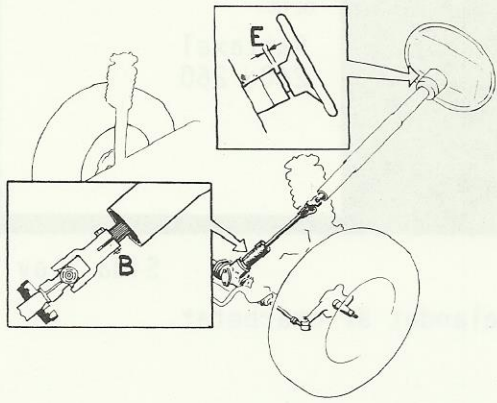

Justering av avstånd mellan ratt och rattkåpa

Innan denna justering görs måste nedre rattaxelns inställning kontrolleras och eventuellt justeras.

- Dra upp skyddet^{*)} från nedre rattaxelknuten.
- Lossa nedre rattaxelknutens övre skruvförband B. Lossa skruven endast så mycket att skallen släpper från knuten.
- Justera avståndet E mellan ratten och rattkåpan genom att försiktigt skjuta nedre rattaxeln så att ratten går fri från rattkåpan. Rekommenderat spel 1-2 mm.
- Dra åt skruvförbandet B vid rattaxelknuten. (25 ± 5 Nm ($2,5 \pm 0,5$ kpm)).
- För tillbaka skyddet för nedre rattaxelknuten.

^{*)} Gäller ej vagnar med servostyrning.