

PRODUKT <b>P</b>	AVD. <b>8</b>	GRUPP <b>80</b>
BETR. Vattenavtätning vid tillbehörsmontering		NR. <b>203</b>
200		DATUM Febr. 1990

### Vattenavtätning vid tillbehörsmontering

Det är viktigt att alla genomgångar i kaross och mellanbräda avtätas. Det gäller såväl skruvhål som gummigenomföringar.

**Obs!** Använd alltid de genomföringar som är angivna i monteringsanvisningen. Slangen/kablaget **skall** böjas nedåt innan det når mellanbrädan, detta för att förhindra att vattnet följer slangen/kablaget in i bilen.

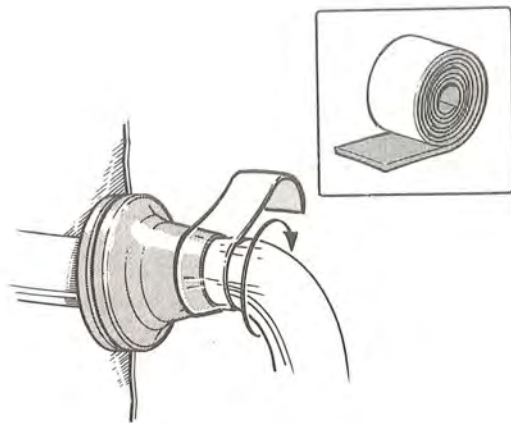

För att tätta en genomföring av den här typen används självvulkande tejp. Klipp av en lagom bit, avlägsna skyddsfilm från tejpens och vira runt tätningsytan samtidigt som du drar åt.

**Obs!** Innan tejpning sker, se till att slang- eller kablaget och gummigenomföringen är rengjorda.

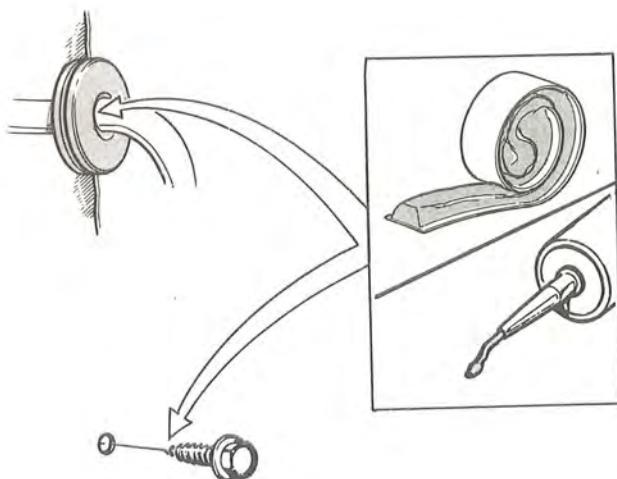

Är genomföringen av det platta utförandet, används tätningsmedel av typ butyltejp eller svart silikon.

Täta skruvgenomgångarna med karosserikitt eller butyltejp.

### Vattentesta

Vänta med att vattentesta i 30 minuter så att tätningsmedlet fått en chans att sätta sig. Justera vid behov.

Tätningsmedlen kan beställas enligt följande:

#### Detaljnummer

Självvulkande tejp 6600 mm	3 540 116-5
Butyltejp 4000 mm	1 277 872-6
Svart silikon, patron	1 161 231-4
Svart silikon, tub 20 gram	1 161 277-7
Karosserikitt, patron	1 161 377-5