

Service meddelande

Felsökning

Reparation

Underhåll

AVD. 8	GRUPP. 87	NR 201
DATUM April 1990		
BETR. Ny fläkthjulsfixering. (Bilar med CU-värmare)		
240		

Sida 1 av 2

Makulera tidigare SM Avd 8 grupp 87, nr 201 (September 1988).
Meddelandet är ändrat.

XX

Ny fläkthjulsfixering

En ny typ av fläkthjulsfixering har införts för o m följande chassinummer:

4-dörrars: 333 224
5-dörrars: 808 243

Fläktmotoraxeln har försetts med avplaningar (se cirklarna i bilden) i sina båda ändar.

Fixeringen åstadkommes genom att avplaningarna passar in på varsin "klack" i fläkthjulets centrumhål.

Nya detaljnummer:

3 537 220-0

Sats med fläktmotor och två fläkthjul.

De nya fläkthjulen som ingår i ovannämnda sats finns också som separata detaljnummer då man (efter modifiering - se sidan 2!) vill utrusta en fläktmotor av tidigare utförande med nya fläkthjul.

3 522 197-7

Fläkthjul, vänster sida

3 522 198-5

Fläkthjul, höger sida

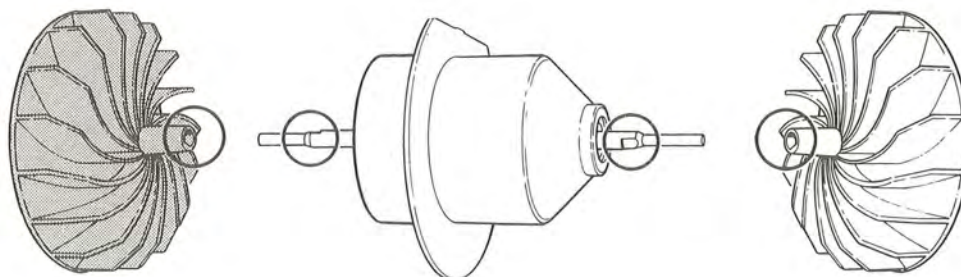

Nya fläkthjul anpassas till fläktmotor av tidigare utförande

De nya fläkthjulen kan användas till fläktmotor av tidigare utförande men måste då modifieras.

Gör så här: Kapa ner centrumnavet så långt att plastdelen av navet sticker upp 1 mm ovanför metallhylsan inuti navet- Se bilden nedan!

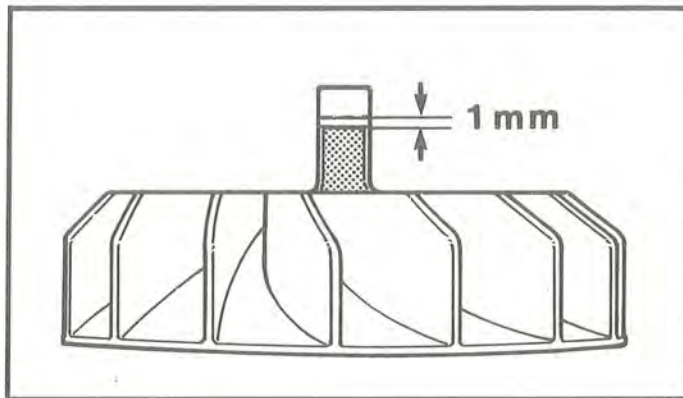

147 557